

Prensa Hidráulica PHC-40T

Robusta, prática e segura.

Equipamento ideal para a aplicação que você precisa.

A Prensa hidráulica PHC-40T possui estrutura robusta, ampla área de operação e toda segurança necessária. Com ela é possível obter padronização, escala e redução de custos na fabricação de peças. Conta ainda ampla mesa com canais em x e permite utilizar diversos tipos de matrizes de forma ágil, segura, com extrema precisão e qualidade para que sua empresa produza e cresça ainda mais.

Benefícios das Prensas JL Máquinas



Diversidade

Utilize qualquer tipo de matriz tais como corte, dobra, repuxo, furação, entre outras finalidades.



Economia e tempo

Elimine custos, prazos de terceirização e aumente a produtividade da sua empresa.



Funcional

Equipamentos práticos, ágeis e compactos para alocar onde desejar e qualquer pessoa operar.



Durabilidade

Equipamentos com estrutura robusta, fabricados com matéria prima de 1º linha e expertise de 10 anos no mercado.



Segurança

Fabricado dentro das normas e padrões de segurança da nr12 e MPE para evitar qualquer tipo de incidente.



Design

Equipamentos desenvolvidos em plataforma monobloco permitindo maior resistência durabilidade e design único.



Disponível em 7 opções.

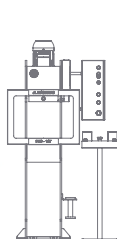

10 Ton

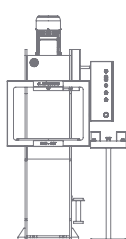

20 Ton

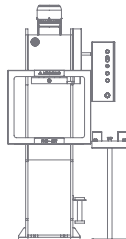

30 Ton

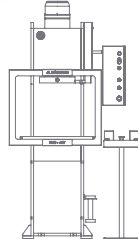

40 Ton

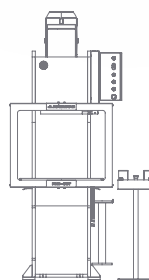

60 Ton

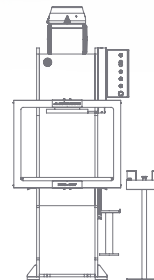

80 Ton

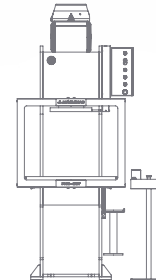

100 Ton



Especificações.

PHC - 40T

Prensa Hidráulica Tipo C



200mm de curso

O curso do atuador hidráulico da PHC-40T é 200mm, entre os maiores do mercado.

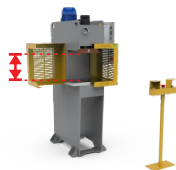

350mm de abertura

Ampla abertura entre mesa e martelo (350mm) permitindo a utilização de diversos tipos de matrizes.

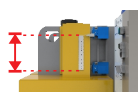

Regulagem de curso

Fácil regulagem do curso do atuador hidráulico e na medida que desejar.



Enclausuramento

Enclausuramento em chaparia, proporcionando aumentando da segurança. Articulação para facilitar a troca de matrizes.



Segurança

Todos os equipamentos estão em conformidade com a normativa Nr12 e MTE.

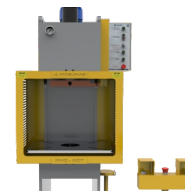

40 Toneladas de Pressão

A PHC-40T foi dimensionada a gerar 40 toneladas reais de prensagem.



Mesa ampla

Dimensões da mesa 630 x 480mm, figurando entre as maiores da categoria.



Estrutura em monobloco

Estrutura fabricada em monobloco para proporcionar maior resistência e durabilidade. Não utilizamos estrutura em cantoneira e bi-bloco.

Aplicações.



Corte



Estampar



Curvar



Perfurar



Ressalto



Compactação



Dobra



Entalhar



Entre outras aplicações

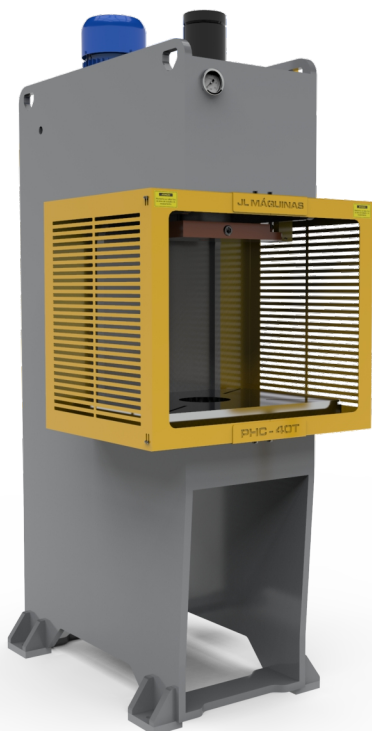

PHC-40T

Para quem demanda trabalhar com grandes matrizes a prensa hidráulica 40T tipo "C" é o equipamento industrial ideal. Rápida, robusta e prática, possui dois modos de operação, abertura máxima entre a mesa e o martelo de 350mm com curso do atuador hidráulico de 200mm, pedestal móvel de acionamento com bimanual, itens de segurança, fácil regulagem do curso do atuador, comando 24v. Possui ainda mesa com canais em x em formato de T facilitando a utilização e fixação de diversos tipos de matrizes, troca rápida de matrizes através de carenagem escamoteável e muito mais.

Prensa Hidráulica PHC-40T

A prensa hidráulica PHC-40T é caracterizada por sua versatilidade. Com matriz adequada pode realizar múltiplas funções de trabalho como furação em chapa, barras, tubo, cantoneiras, perfil U, T, UPN, IPN, dobrar, cortar, embutir, entalhar tubo, curvar, estampar ou adapta-la a uma linha automática de produção continua. É possível também utilizar qualquer outro tipo de matriz fabricada pelo próprio cliente. Sua versatilidade e fácil uso, a torna um equipamento indispensável para empresas que atual no ramo de metal mecânica e a fins.

Todos os produtos da JL Máquinas se adequam as normas NR12 e MTE de fabricação de máquinas industriais.

Formas de pagamento

Pagamento facilitado via boleto, cartão de crédito e débito, cartão BNDES em até 48x, Finame ou financiamento bancário de sua preferência.

Projetos sob demanda

Desenvolvemos equipamentos dimensionados de acordo com sua demanda. Traga sua necessidade e nós te ajudaremos.

Nossos clientes

Bosch, Senai, Embraer, Pado, Stam, Ciclo Cairu, Bree Energy, Mundial SA, Brasilatas, Gow Capacetes, Camfil, Signus, BorgWarner, Ball Corporation.



Especificações técnicas

	UND	PHC-40T
Capacidade	Ton	40
Curso do atuador hidráulico	mm	200
Abertura entre a mesa e o martelo	mm	350
Dimensões da mesa	mm	630 x 480
Velocidade de avanço	mm/s	15
Centro do atuador hidráulico ao corpo	mm	240
Regulagem do curso do atuador hidráulico	-	Sim
Dimensões	mm	1145 x 920 x 1951

PRENSA HIDRÁULICA 40T TIPO C

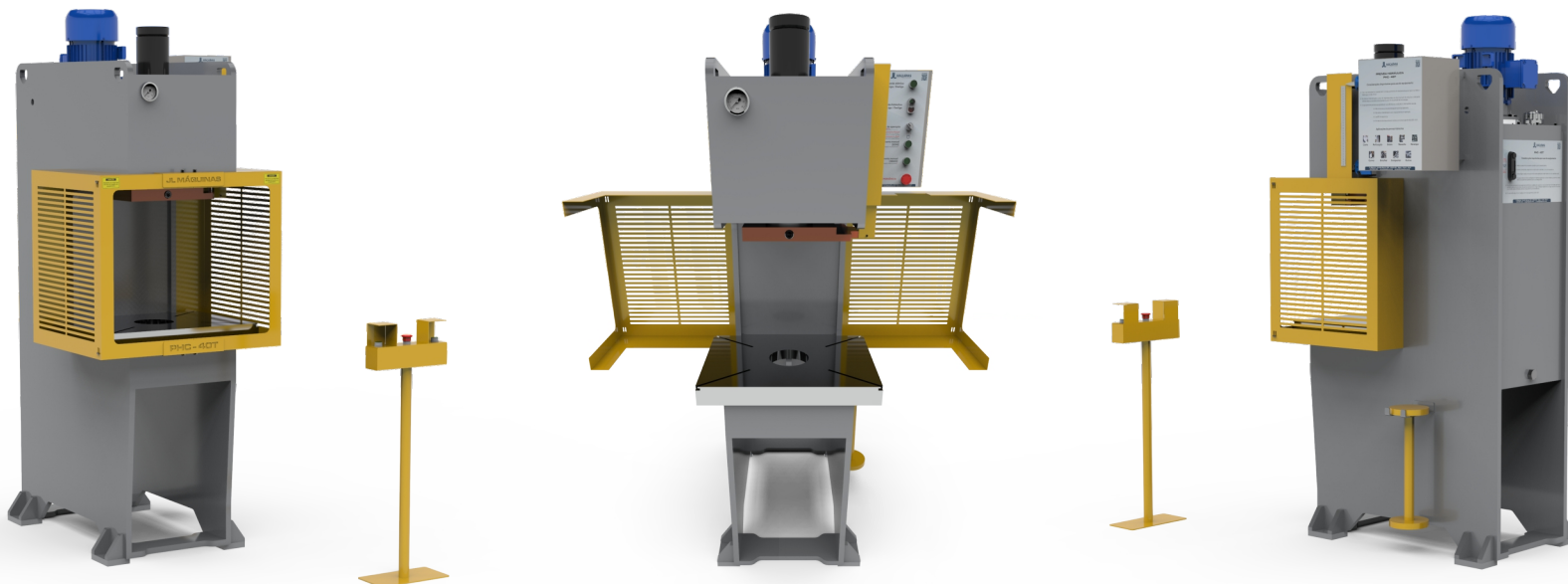

Comprometimento com nossos clientes.

- Todos os equipamentos são de fabricação própria da JL Máquinas.
- Máquinas produzidas e entregues em até 45 dias úteis.
- Desenvolvemos e fabricamos as matrizes de acordo com a necessidade do cliente.
- Prestamos todo o suporte necessário pré e pós-venda.
- Todos os produtos possuem 1 (um) ano de garantia contra defeitos de fabricação.
- Nossos engenheiros desenvolveram cada equipamentos pensando na necessidades de aplicações de cada cliente.

PRENSA HIDRÁULICA TIPO C

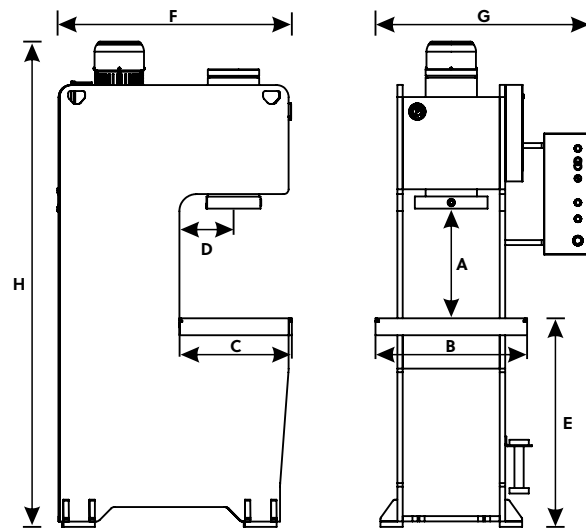

Especificações técnicas

	UND	PHC-10T	PHC-20T	PHC-30T	PHC-40T	PHC-60T	PHC-80T	PHC-100T
Capacidade	Ton	10	20	30	40	60	80	100
Curso do atuador hidráulico ¹	mm	100	150	200	200	250	250	300
Abertura entre mesa e martelo (A)	mm	300	330	350	350	400	450	500
Dimensões da mesa (B, C)	mm	420 x 300	450 x 360	560 x 450	630 x 480	700 x 540	800 x 560	850 x 600
Simplex estágio <small>(padrão de fábrica)</small>	Velocidade de avanço	mm/s	30	20	21	15	20	20
	Velocidade de retorno	mm/s	35	24	30	22	24	27
Duplo Estágio <small>(opcional)</small>	Velocidade de avanço	mm/s	95	97	consulte-nos	consulte-nos	consulte-nos	consulte-nos
	Velocidade de retorno	mm/s	118	126	consulte-nos	consulte-nos	consulte-nos	consulte-nos
	Velocidade de prensagem	mm/s	30	22	consulte-nos	consulte-nos	consulte-nos	consulte-nos
Cava central	Ø mm	100	120	120	150	150	150	150
Centro do atuador hidráulico ao corpo (D)	mm	150	180	225	240	270	280	300
Reservatório de óleo	L	65	100	110	120	200	220	250
Porta espiga	Ø mm	38	38	38	38	50	50	50
Distancia da mesa ao solo (E)	mm	850	850	850	850	850	850	850
Regulagem do curso do atuador hidráulico	-	Sim	Sim	Sim	Sim	Sim	Sim	Sim
Motor	-	220/380 trif	220/380 trif	220/380 trif	220/380 trif	220/380 trif	220/380 trif	220/380 trif

DIMENSÕES (aproximadas)

Profundidade (F)	mm	943	1066	1086	1145	1306	1310	1400
Largura (G)	mm	729	800	869	920	935	960	990
Altura (H)	mm	1710	1873	1915	1951	2095	2245	2400
Peso	kg	415	560	710	815	1105	1550	2100

* As características deste catálogo são aproximadas e estão sujeito a alterações sem aviso prévio.

¹ O curso do atuador hidráulico pode ser facilmente regulado manualmente.

² Para acionamento através de pedal ou outros mecanismo solicite no ato da negociação.

JL MÁQUINAS
Guilhotinas e prensas industriais

Indústria de Guilhotinas, Dobradeiras
e Prensas Hidráulicas.

www.jlmaquinas.com.br
(45) 99976-0167
(45) 3055-2631

