

Guilhotina Elétrica 3100 x 2,0mm

Baixo custo, alta produtividade.

JL MÁQUINAS
Guilhotinas e prensas industriais

A guilhotina GEF-3102 possui acionamento elétrico com área útil de corte de 3100mm, capacidade de corte no aço carbono de 2,0mm¹ de espessura sendo capaz de efetuar 12 cortes completos por minuto. Contém iluminação na área de corte, prensa chapa automático, pedestal móvel de acionamento e muito mais.

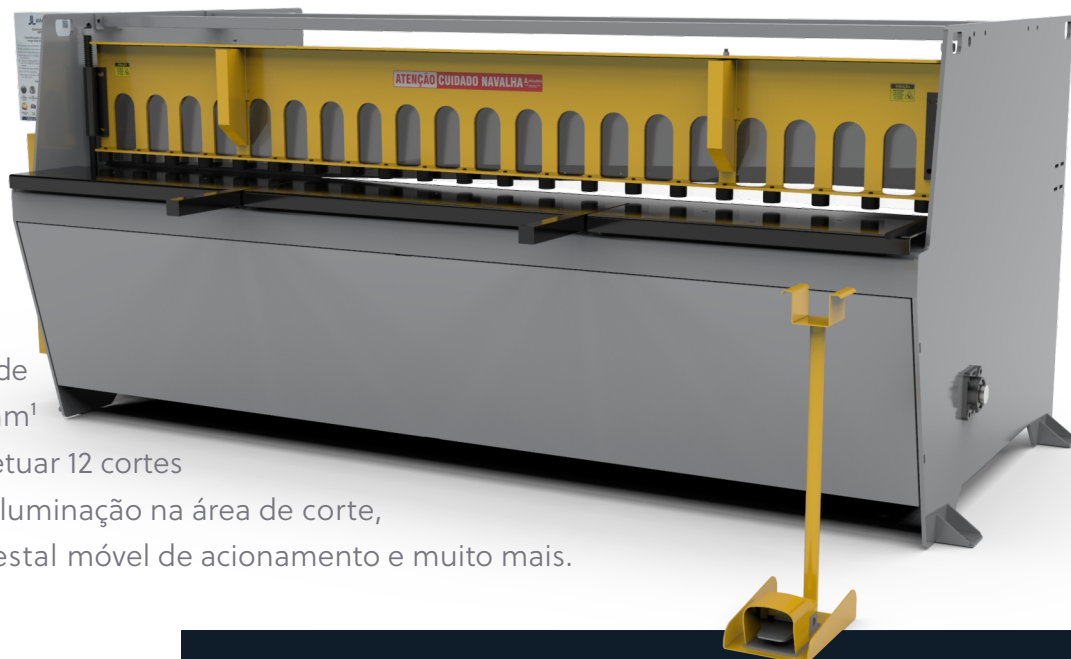

Disponível em 3 tamanhos.
(área útil de corte)

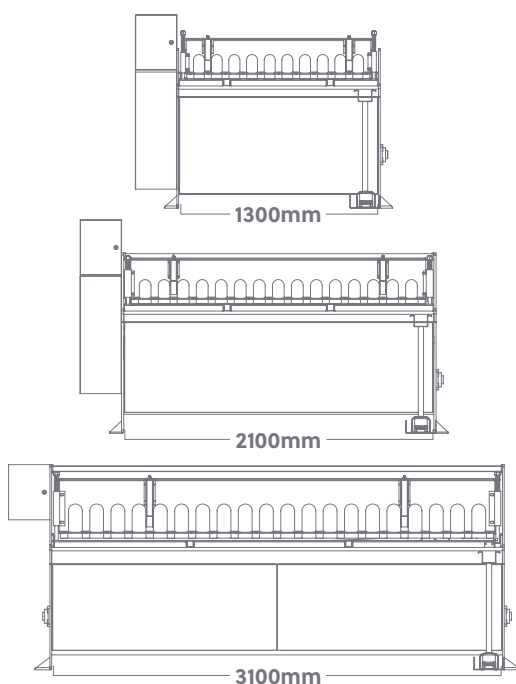

A JL Máquinas oferece soluções em cortes para o seu negócio aliado ao baixo custo operacional.



Diversidade

Corte diversos tipos de materiais em um único equipamento sem regulagens extras.



Economia e tempo

Elimine custos, prazos de terceirização e aumente a produtividade da sua empresa.



Funcional

Equipamentos compactos, práticos e ágeis para alocar onde desejar e qualquer pessoa operar.



Durabilidade

Equipamentos com estrutura robusta, fabricados com matéria prima de 1º linha e expertise de 10 anos no mercado.



Segurança

Fabricado dentro das normas e padrões de segurança para evitar qualquer tipo de incidente.



Especificações.



Produtividade

Corte com a força do ar!
Até 12 cortes por minuto
dentre mais de 15 tipos
de materiais e espessuras.

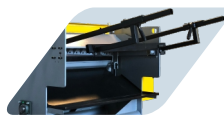

Limitador Traseiro

Limitador traseiro removível
com regulagem manual e
abertura de até 1 metro de
extensão.



Visão do corte

Acrílico na face frontal do
equipamento para facilitar
a visualização da área com
segurança.



Versatilidade

Equipamento compacto,
funcional e prático.
Design atual com estrutura
robusta (16mm).

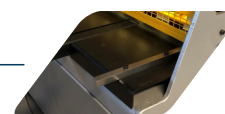

Alinhamento do corte

Esquadro lateral para os
cortes serem perfeitamente
retos.



Escador de material

Evita que o material cortado
caia no chão e o operador
adentre na área de corte.

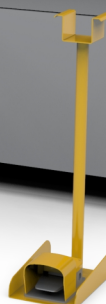

Pedestal móvel

Acionamento através de pedestal móvel
mantendo as mãos livres para facilitar
o manuseio dos materiais.



Corte

Navalhas em aço especial
de ferramentaria com a
área de corte iluminada.

Materiais atendidos.



Aço Carbono
2,0mm



PVC Flexível
8,0mm



Papelão
20,0mm



Aço Galvanizado
2,0mm



ACM
10,0mm



Eucatex
6,0mm



Inox 304 / 430
1,5mm



Presspan
8,0mm



Mantas em geral
Consulte-nos



Alumínio
4,0mm



EVA
20,0mm



Outros Materiais
Consulte-nos

Líder na fabricação de guilhotinas de pequeno e médio porte.

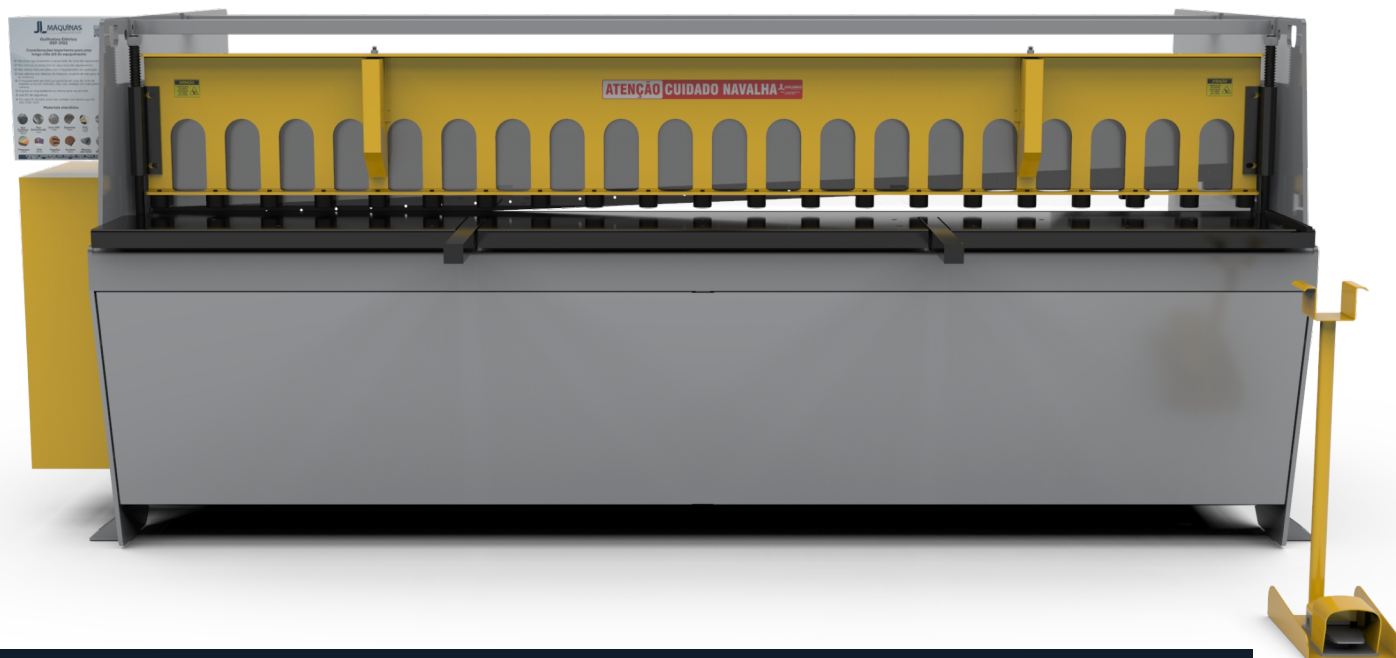

Guilhotina Elétrica GEF-3102

O equipamento possui ainda estrutura reforçada de 16mm, pedestal móvel de acionamento, navalhas afiadas e temperadas dos dois lados em aço de ferramentaria com maior qualidade e durabilidade evitando trocas frequentes e zero rebarbas no corte, prensa chapa com batentes de borracha para evitar

que o material se mova ao efetuar os cortes, guia em uma das laterais da máquina para efetuar os cortes no esquadro em um equipamento fácil, simples e pratico de se operar.

Mais produtividade para sua empresa.



Até 12 cortes por minuto.

Equipamento desenvolvido a modo permitir efetuar até 12 cortes completos por minuto sendo assim considerado um dos equipamentos mais produtivos do segmento no mercado Nacional e entregando alta produtividade à sua empresa.

Formas de pagamento

Pagamento facilitado via boleto, cartão de crédito e débito, cartão BNDES em até 48x ou financiamento bancário de sua preferência.

Projetos sob demanda

Desenvolvemos equipamentos dimensionados de acordo com sua demanda. Traga sua necessidade e nós te ajudaremos.

Nossos clientes

Bosch, Senai, Embraer, Stam, Ciclo Cairu, Bree Energy, Mundial SA, Brasilatas, Gow Capacetes, Camfil, Signus, Pado, Ball Corporation.

Especificações Técnicas

	UND	GEF-3102 - 3100 x 2mm
Área útil de corte	mm	3100
Espessura de corte em aço carbono ¹	mm	2,0
Golpes por minuto	qnt.	12
Prensa chapa	-	Automático
Abertura do limitador traseiro	mm	0 a 1000
Acionamento	-	Elétrico
Dimensões	mm	3650 x 2685 x 1500



ESPECIFICAÇÕES TÉCNICAS

	UND	GPF-1301	GPN-1301	GPN-1601	GPN-2101	GPN-3101	GEF-1352	GEF-2101	GEF-3102
Área útil de corte	mm	1300	1300	1600	2100	3100	1300	2100	3100
Espessura de corte em aço carbono ¹	mm	0,7	1,0	1,0	1,0	1,0	2,0	2,0	2,0
Golpes completos por minuto	qnt.	15	20	16	12	8	30	24	12
Prensa chapa	-	Manual	Automático	Automático	Automático	Automático	Automático	Automático	Automático
Abertura do limitador traseiro	mm	0 a 1000	0 a 1000	0 a 1000	0 a 1000	0 a 1000	0 a 1000	0 a 1000	0 a 1000
Acionamento	-	Manual	Pneumático ²	Pneumático ²	Pneumático ²	Pneumático ²	Elétrico	Elétrico	Elétrico

DIMENSÕES (aproximadas)

Largura	mm	1585	1855	2378	2875	3895	1830	2635	3650
Profundidade	mm	1160	1955	1931	2153	2330	2345	2416	2685
Altura	mm	1160	1160	1206	1413	1500	1403	1584	1500
Peso	kg	400	545	676	1155	1971	758	1380	2030

* As características deste catálogo são aproximadas e estão sujeito a alterações sem aviso prévio.

¹ Espessura de corte para o aço carbono, para os demais materiais consulte a página 2 e o catálogo da máquina desejada.

² Necessita compresso de ar de no mínimo 10 pés.

Comprometimento com nossos clientes.

- Todos os equipamentos são de fabricação própria da JL Máquinas.
- Máquinas produzidas e entregues em até 45 dias úteis.
- Mande seu material para nós, testamos os cortes sem compromisso e retornamos o material para certificação do corte e da qualidade.
- Prestamos todo o suporte necessário pré e pós-venda.
- Todos os produtos possuem 1 (um) ano de garantia contra defeitos de fabricação.
- Nossos engenheiros desenvolveram cada equipamentos pensando na necessidades de aplicações de cada cliente.



Indústria de Guilhotinas e Prensas Hidráulicas.
Para maiores informações entre em contato.

www.jlmaquinas.com.br
(45) 99976-0167
(45) 3055-2631

30
Anos
de experiência.

A JL máquinas atua no ramo industrial a mais de 30 anos, há pelo menos 10 anos no segmento de guilhotinas e prensas hidráulicas. Nesse período já foram entregues mais de 1000 máquinas para todo o território Brasileiro e América do Sul à empresas dos mais variados tamanhos e segmentos.

Guilhotina Elétrica 3100 x 2,0mm

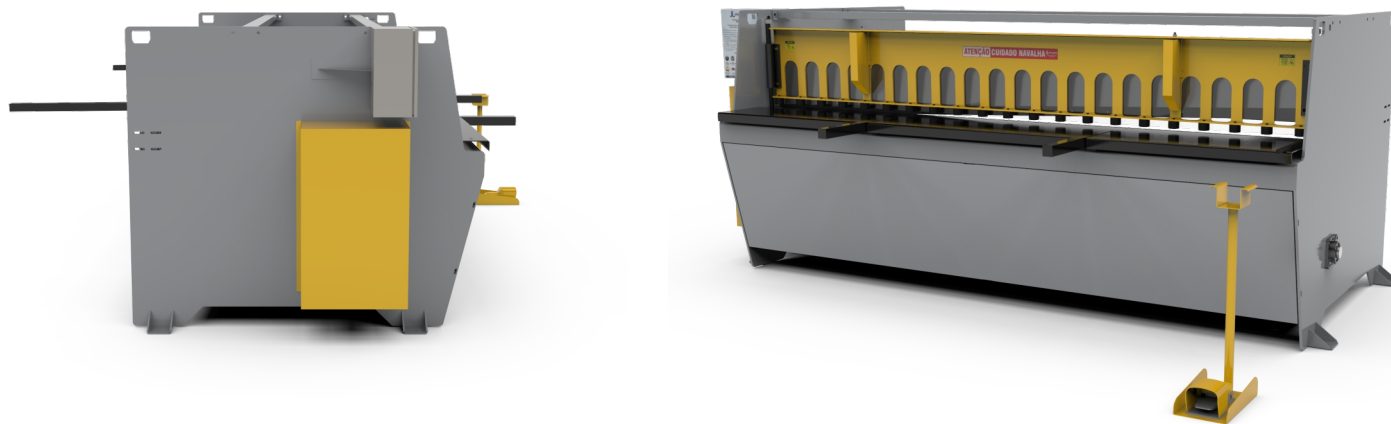

Indústria de Guilhotinas e Prensas Hidráulicas.
Para maiores informações entre em contato.

www.jlmaquinas.com.br

(45) 99976-0167

(45) 3055-2631

ESCANEIE

